

LX DER KOMPAKTE PROFI

Die LX Serie ist eine große Palette von Elektro-Deichselstaplern für den professionellen Handling-Bereich. Höchste Qualität und Verlässlichkeit in Verbindung mit zusätzlichen Geräteausstattungsoptionen garantieren einen vielseitigen Einsatz und lange Standzeit.



Plattform

- Eine Fahrerstandplattform ist ab Werk als Option erhältlich und erhöht die Flexibilität und Funktionalität des Gerätes.



Deichselkopf

- Großdimensionierte Druckknöpfe zur problemlosen Steuerung der Fahrtrichtung und-geschwindigkeit.
- Optional mit Multifunktionsdeichsel (siehe Abb.)
- Sicherheits-Druckknopf + Hupe oben an der Steuersäule.
- Hauptschalter mit Schlüsselbedienung.



Batterie-Abdeckungen oben und seitlich

- Sie ermöglichen den einfachen Zugang und Austausch der Batterie.



OPTIONAL MIT MULTIFUNKTIONSDEICHSEL
MIT 2 GETRENNTEN BEDIENELEMENTEN FÜR
DIE HUBFUNKTION

ARTIKEL-NR				HD312000000	HD512000000	HD612000000	HD712000000	HD316000000	HD516000000	HD616000000	HD716000000
MODELL				LX 12/16	LX 12/25	LX 12/29	LX 12/35	LX 16/16	LX 16/25	LX 16/29	LX 16/35
TRAGKRAFT	Q	Nennlast	Kg	1200	1200	1200	1200	1600	1600	1600	1600
SCHWERPUNKT	C		mm	600	600	600	600	600	600	600	600
FAHRSYSTEM	Begleitung gehend			•	•	•	•	•	•	•	•
ABMESSUNGEN											
HUBHÖHE	h3	Hubhöhe	mm	1600	2500	2900	3500	1600	2500	2900	3500
	h2	Freier Hub	mm	1510	-	-	-	1510	-	-	-
ABMESSUNGEN	l	Gabellänge	mm	1150	1150	1150	1150	1150	1150	1150	1150
	nx51	Gabelbreite x Gabelhöhe	mm	150x70	150x70	150x70	150x70	170x70	170x70	170x70	170x70
ABMESSUNGEN	L	Gesamtlänge (+Plattform Geh-/Standposition)	mm	1964 [2056/2467]				1991 [2083/2494]			
	L2	Länge der Antriebseinheit (+Plattform Geh-/Standposition)	mm	809 [901/1312]				841 [933/1344]			
	B	Breite	mm	850	850	850	850	850	850	850	850
	h1	Minimaler Raumbedarf	mm	1965	1765	1965	2265	1965	1765	1965	2265
	h4	Maximaler Raumbedarf	mm	1965	2970	3370	3970	1965	2970	3370	3970
WENDERADIUS	Wa	(+Plattform Geh-/Standposition)	mm	1586 [1639/2096]				1649 [1702/2169]			
STAUGANG	Ast	800x1200 (+Plattform Geh-/Standposition)	mm	2228 [2301/2712]				2241 [2314/2725]			
LEISTUNG											
GESCHWINDIGKEIT	Fahren mit/ohne Last		km/h	5,5/6	5,5/6	5,5/6	5,5/6	5,5/6	5,5/6	5,5/6	5,5/6
	Heben mit/ohne Last		m/s	0,09/0,15	0,09/0,15	0,09/0,15	0,09/0,15	0,08/0,12	0,08/0,12	0,08/0,12	0,08/0,12
	Senken mit/ohne Last		m/s	0,4/0,1	0,4/0,1	0,4/0,1	0,4/0,1	0,4/0,1	0,4/0,1	0,4/0,1	0,4/0,1
MAX. ÜBERWINDBARE NEIGUNG	mit / ohne Last		%	5/10	5/10	5/10	5/10	5/10	5/10	5/10	5/10
GEWICHT											
EIGENGEWICHT	mit Batterie 180 Ah		kg	650	725	780	790	754	849	874	914
ACHSLAST	mit Last (Antriebs-/Lastseite)		kg	618/1232	666/1259	683/1267	709/1281	769/1585	810/1639	832/1642	838/1676
	mit Last (Antriebs-/Lastseite)		kg	445/205	493/232	510/240	536/254	506/248	570/279	592/282	598/316
RAHMEN											
RÄDER	Anzahl (Antriebs-/Lastseite)		Nr	2+1M/2	2+1M/2	2+1M/2	2+1M/2	2+1M/4	2+1M/4	2+1M/4	2+1M/4
	Anzahl (Antriebs-/Lastseite)		typ	P+G/P	P+G/P	P+G/P	P+G/P	P+G/P	P+G/P	P+G/P	P+G/P
	Abmessungen Antriebsrad		mmØ	250x76	250x76	250x76	250x76	250x101	250x101	250x101	250x101
	Abmessungen Stutzräder		mmØ	125x50	125x50	125x50	125x50	125x50	125x50	125x50	125x50
	Abmessungen Lastrollen		mmØ	82x70	82x70	82x70	82x70	82x70	82x70	82x70	82x70
RADSTAND	Y	Achsabstand (hinten/vorne)	mm	1363	1363	1363	1363	1429	1429	1429	1429
	X	Abstand Gabelspitze-Rolle	mm	371	371	371	371	332	332	332	332
BETRIEBSBREMSE	Elektrisch		typ	•	•	•	•	•	•	•	•
ELEKTRISCHE AUSRÜSTUNG											
ELEKTROMOTOREN	Fahrmotor		kW	1,2	1,2	1,2	1,2	1,2	1,2	1,2	1,2
	Hubmotor		kW	2,5	2,5	2,5	2,5	2,5	2,5	2,5	2,5
FAHRGEBER	Elektronisch		typ	•	•	•	•	•	•	•	•

G=Gummi, P=Polyurethan, M=Antriebsrad | Auch erhältlich mit Profilantriebsrad

SONDERAUSSTATTUNG	
FAHRERSTANDPLATTFORM	
ARTIKEL-NR	HZ000500001
MULTIFUNKTIONSDEICHEL	
ARTIKEL-NR	HZ000500000
POLYURETHAN ANTRIEBSRAD	
ARTIKEL-NR LX12	HZ000500002
ARTIKEL-NR LX16	HZ000500003

ZUBEHÖR				
BATTERIE				
ARTIKEL-NR		HY000A00000	HY000A00001	HY000A00002
TYP	V/Ah	24/180	24/210	24/315
AUTONOMIE	h	6	8	10
GEWICHT	Kg	200	215	285
BATTERIELADEGERÄT				
ARTIKEL-NR		EY000A00004	HY000A00005	HY000A00003
TYP	V/Ah	24/30	24/40	24/50

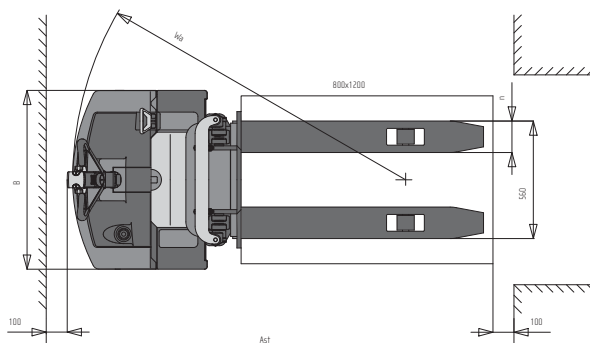
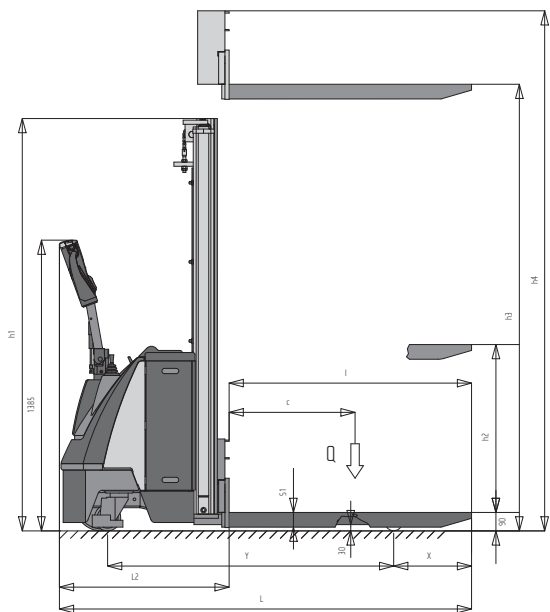

Der Hersteller behält sich vor, Ausstattungen und technische Details ohne weitere zusätzliche Informationen abzuändern. Aus den genannten Daten läßt sich kein Rechtsanspruch ableiten.